



Eigenschaften

- Abrasiv-Durchfluss einstellbar bis 1000g / min
- Liefert präzise und gleichmäßige Abrasiv-Menge
- Einfache und wirkungsvolle Konstruktion
- Wird über ein externes Analogsignal oder über einen Potentiometer gesteuert
- Kann an allen Wasserstrahlschneidanlagen nachgerüstet werden
- Ausgestattet mit einem Rückschlagventil / Rückflussventil
- Zu den optionalen Funktionen gehören Rückschlagventil- / Rückflussventil- Sensor und Füllstandsensor



Technische Daten

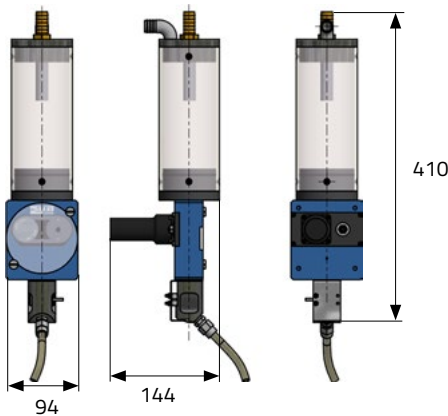

951400 Abrasivedosierung 2.0	
Flussrate	0 - 1000 g/min
Füllvolumen	350 cm ³
Gesamtgewicht	ca. 1.8 kg
Elektronik	12 - 30 V
Anschlüsse	[Abrasiv-Zulauf] G 1/2" Verschraubung Steckanschluss für ID 16 mm Schlauch
	[Abrasiv-Auslauf] G 1/4" Verschraubung Steckanschluss für ID 6,4 mm Rohr
Optionen	
951401	Rückschlagventil / Rückflussventilsensor
951402	Füllstandssensor

Weitere Informationen unter

ALLFI website : allfi.com
 ALLFI webshop : allfiwaterjetparts.com
 Kontakt : info@allfi.com





Ersatzteile und Werkzeug



Artikel Nummer	Beschreibung	
Ersatzteile		
1	951404	Behälter Dosierung 2.0
2	951405	Motorbaugruppe ALLFI
3	951407	Rückflussverhinderer Baugruppe
4	040025	Polyurethanschlauch transparent ID=6,4/AD=9,6 mm

Weitere Informationen unter

ALLFI website : allfi.com
ALLFI webshop : allfiwaterjetparts.com
Kontakt : info@allfi.com

